

ĐỘNG CƠ 2 CẤP TỐC ĐỘ 7.5KW/22KW-6P/4P CHỊU NHIỆT 300°C CHÂN ĐÉ HỢP CỤC RÒI 12 ĐẦU DÂY

I: KÍCH THƯỚC LẮP ĐẶT VÀ KÍCH THƯỚC CHIẾM CHỖ

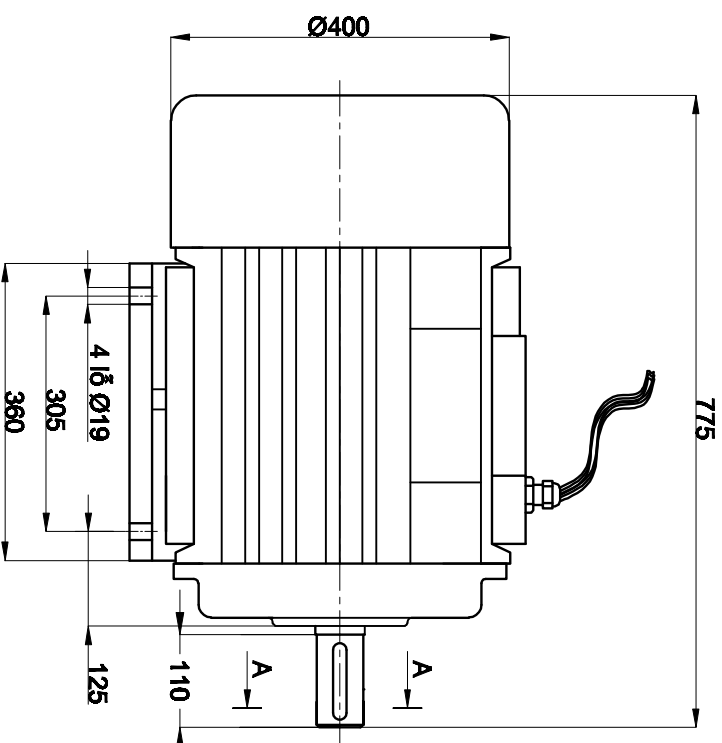
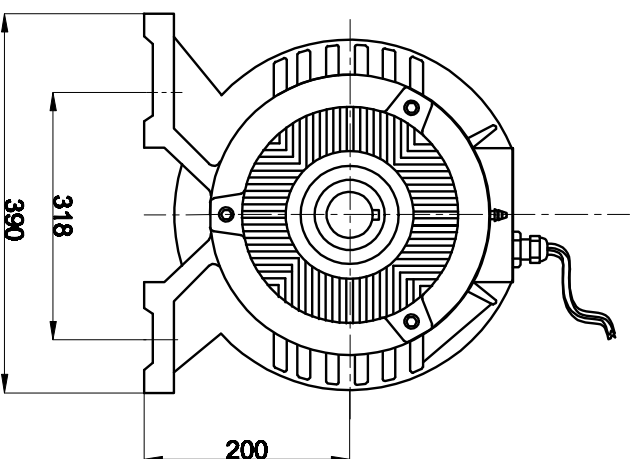

12 ĐẦU DÂY

III: HƯỚNG DẪN CÁCH ĐẦU NỘI ĐỘNG CƠ

Động cơ đã được thiết kế đầu theo hình minh họa ở dưới:

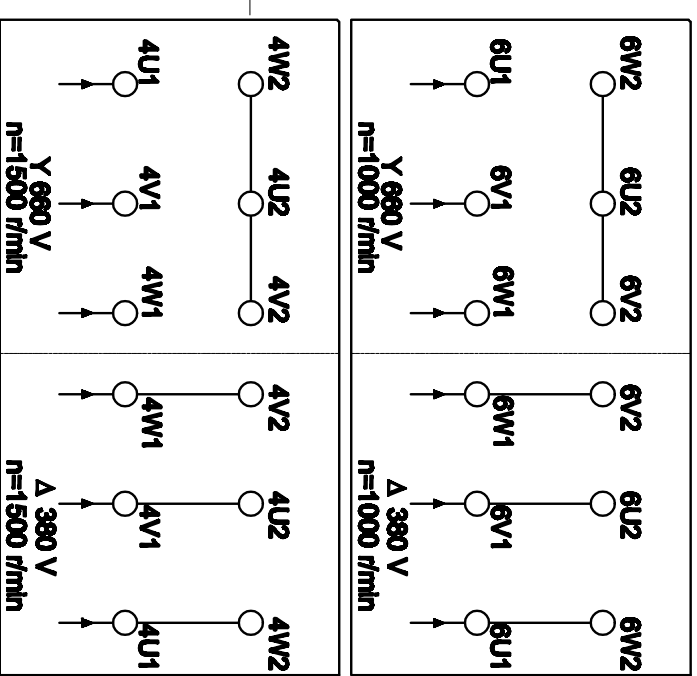

II: THÔNG SỐ KỸ THUẬT ĐỘNG CƠ

Kiểu thân Type	Công suất Power		Tốc độ Speed (r/min)	Điện áp Voltage (V)	Dòng điện Current (A)	Tần số Frequency (Hz)	Hiệu suất Efficiency η%	Hiệu số Công suất Power factor Cos φ	Cấp bảo vệ Ingress Protection (IP)	Cấp điện Cách điện Insulating Class
	KW	HP								
TP200L-6/4	7.5/22	10/30	985/1460	390/380	22/44.7	50	88/86.5	0.80/0.85	55	C

