

ĐỘNG CƠ 2 CẤP TỐC ĐỘ 5.5KW/11KW - 6P/4P 3 PHA TOÀN PHÁT CHÂN ĐÉ 12 ĐẦU DÂY RA

I: KÍCH THƯỚC LẮP ĐẶT VÀ KÍCH THƯỚC CHIẾM CHỖ

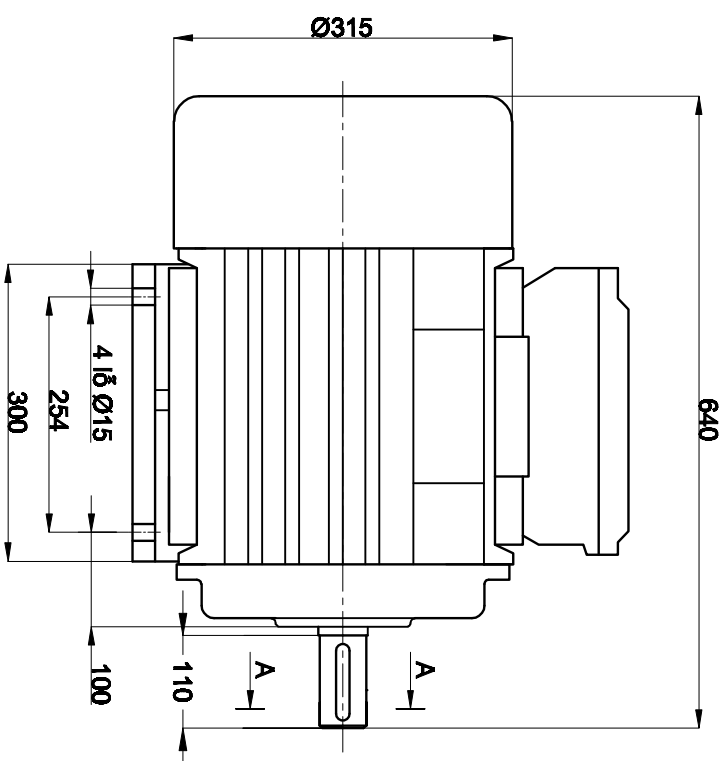
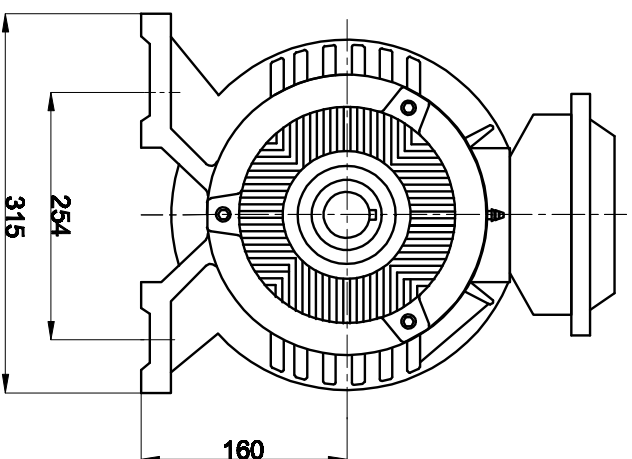

III: HƯỚNG DẪN CÁCH ĐẦU NỘI ĐỘNG CƠ

Động cơ đã được thiết kế đầu theo hình minh họa ở dưới:

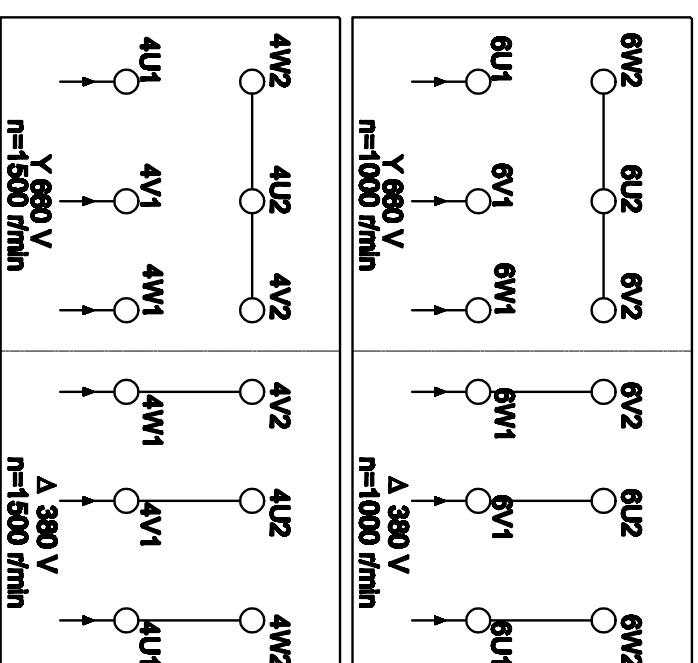

II: THÔNG SỐ KỸ THUẬT ĐỘNG CƠ

Kiểu thân Type	Công suất Power		Tốc độ Speed (r/min)	Điện áp Voltage (V)	Dòng điện Current (A)	Tần số Frequency (Hz)	Hiệu suất Efficiency η%	Hiệu số Công suất Power factor Cos φ	Cấp bảo vệ Ingress Protection (IP)	Cấp điện Cách điện Insulating Class
	KW	HP								
TP160L-6/4	5.5/11	7.5/15	970/1460	380/380	13.3/23.4	50	85/94	0.74/0.85	55	C

