

ĐỘNG CƠ 2 CẤP TỐC ĐỘ 4KW/11KW - 6P/4P CHỊU NHIỆT 300°C CHÂN ĐÉ, HỘP CỨNG RÒI 12 ĐẦU DÂY

I: KÍCH THƯỚC LẮP ĐẶT VÀ KÍCH THƯỚC CHIÊM CHỖ

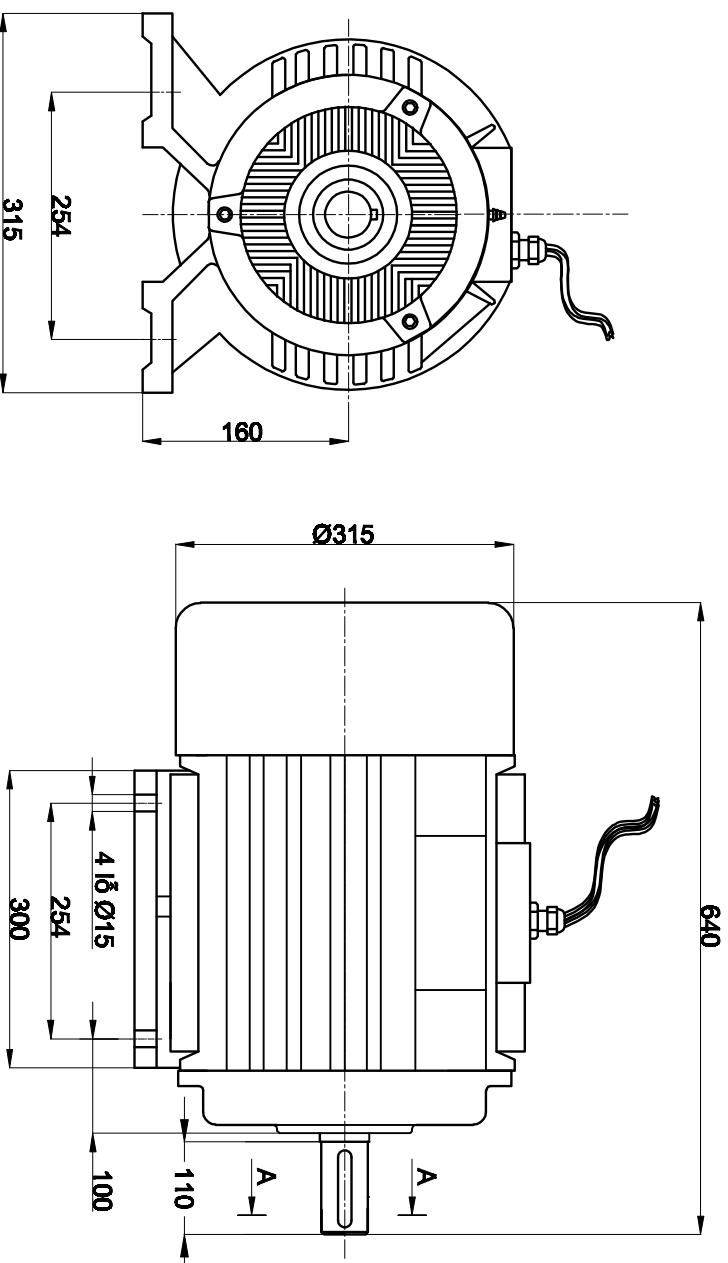

III: HƯỚNG DẪN CÁCH ĐẦU NỘI ĐỘNG CƠ

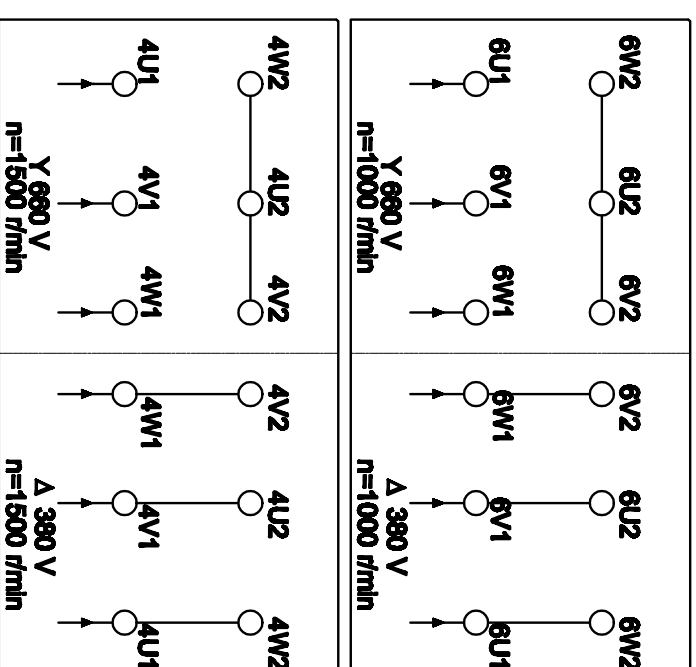

A - A

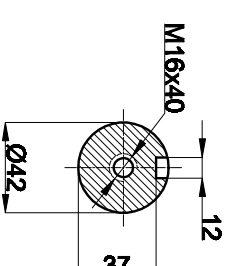

II: THÔNG SỐ KỸ THUẬT ĐỘNG CƠ

| Kiểu thân Type | Công suất Power | | Tốc độ Speed (r/min) | Điện áp Voltage △/△ (V) | Dòng điện Current △/△ (A) | Tần số Frequency (Hz) | Hiệu suất Efficiency η% | Hệ số Công suất Power Factor Cos φ | Cấp bảo vệ Ingress Protection (IP) | Cấp cách điện Insulating Class |
|-------------------|--------------------|--------|----------------------------|-------------------------------|---------------------------------|-----------------------------|-------------------------------|---------------------------------------------|---------------------------------------------|-----------------------------------------|
| | KW | HP | | | | | | | | |
| TP160L-6/4 | 4/11 | 5.5/15 | 990/1470 | 380/380 | 12/25 | 50 | 79/82 | 0.64/0.82 | 55 | C |