

ĐỘNG CƠ 2 CẤP TỐC ĐỘ 4KW/11KW - 6P/4P CHỊU NHIỆT 300°C CHÂN ĐÉ 12 ĐẦU DÂY

I: KÍCH THƯỚC LẮP ĐẶT VÀ KÍCH THƯỚC CHIẾM CHỖ

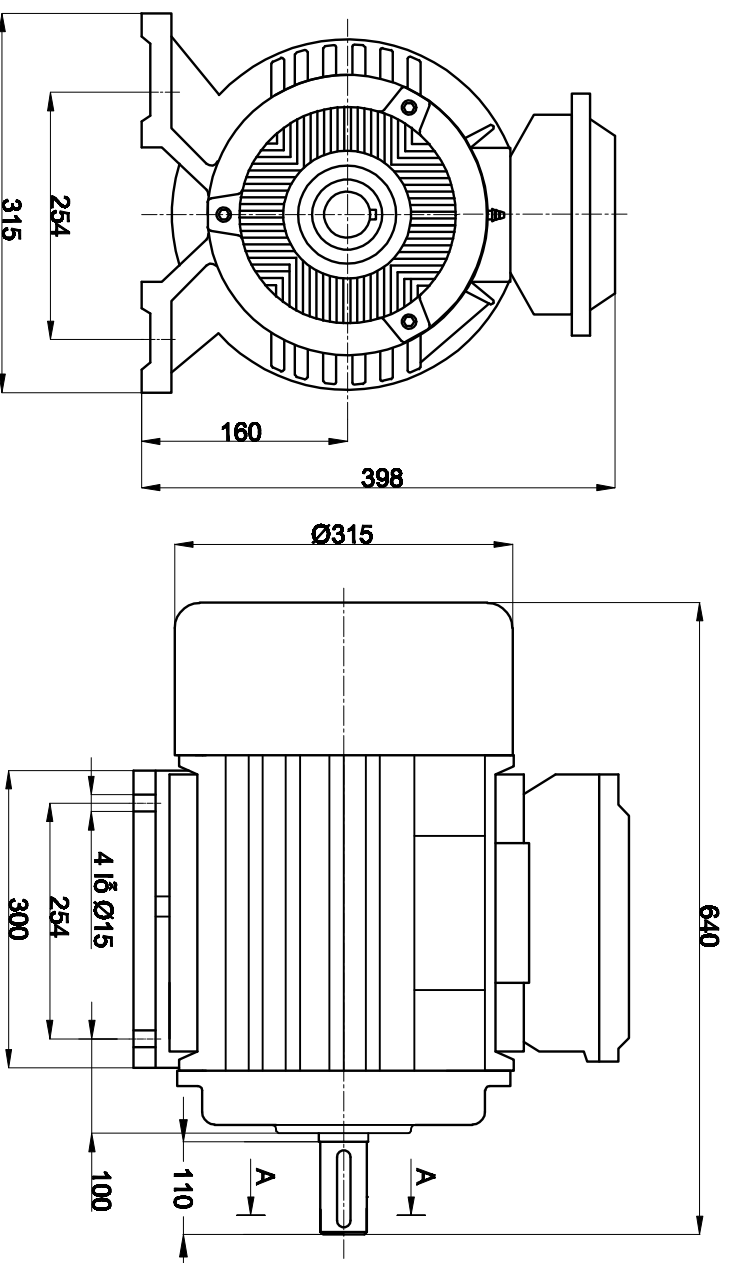

III: HƯỚNG DẪN CÁCH ĐẦU NỘI ĐỘNG CƠ

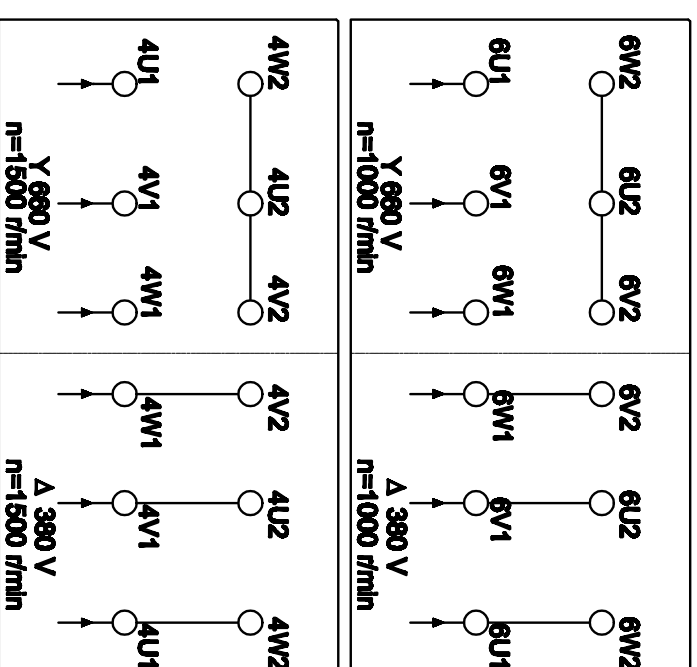

II: THÔNG SỐ KỸ THUẬT ĐỘNG CƠ

Kiểu thân Type	Công suất Power		Tốc độ Speed (r/min)	Điện áp Voltage △/△ (V)	Dòng điện Current △/△ (A)	Tần số Frequency (Hz)	Hiệu suất Efficiency η%	Hệ số Công suất Power Factor Cos φ	Cấp bảo vệ Ingress Protection (IP)	Cấp điện Cách điện Insulating Class
	KW	HP								
TP160L-6/4	4/11	5.5/15	990/1470	390/390	12/25	50	79/82	0.64/0.82	55	C

